

ポリエチレン製プラグ 製品規格

株式会社 大和鉄工所

単位:mm

項目	区分	大	小
高さ	a	16.00 ± 0.50	14.00 ± 0.50
つばの厚さ	b	3.00 ± 0.50	3.00 ± 0.50
ガスケット部外径	c	56.00 ± 0.50	23.70 ± 0.50
つば部外径	e	61.00 ± 0.50	28.00 ± 0.50
底の厚さ	f	1.50以上	1.50以上
つめ部幅	j	37.00以下	9.00以上

<大>

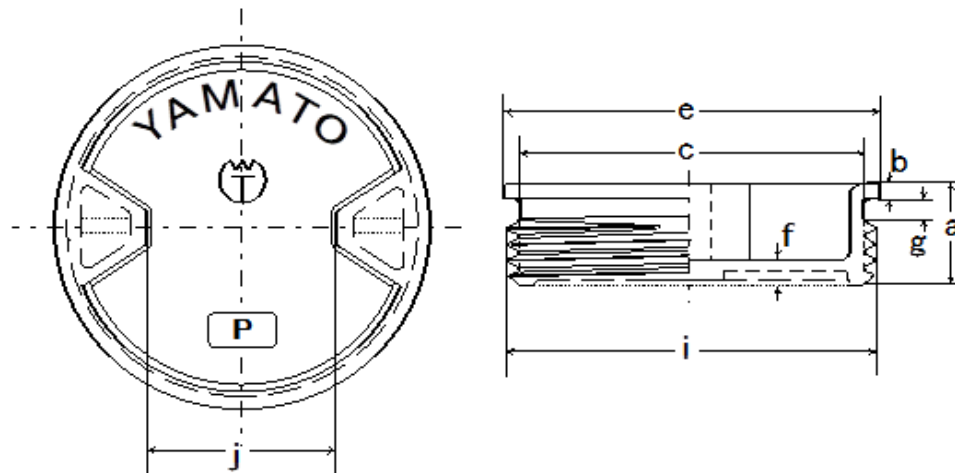

<小>

